

AS0001-L DUPLICADOR MULTIPLICADOR KOMBI

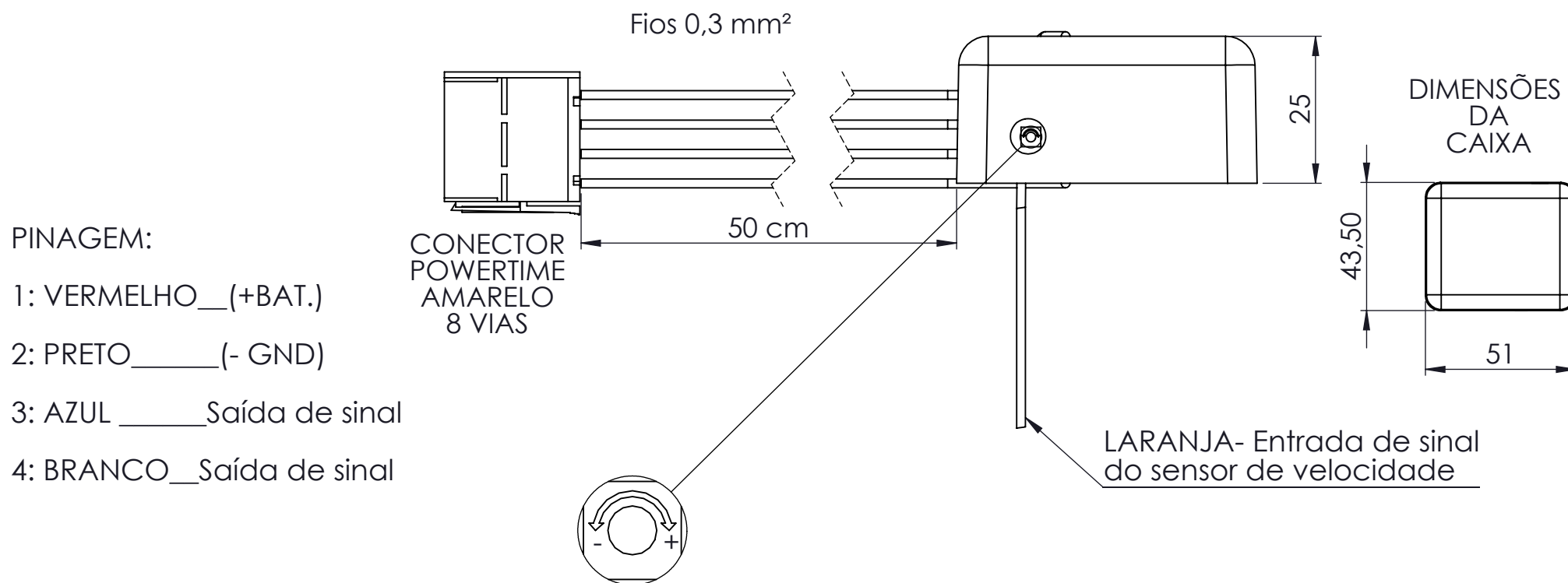

POTENCIÔMETRO DE AJUSTE FINO
SENTIDO HORÁRIO MAIS IMPULSOS
SENDIDO ANTI-HORÁRIO MENOS IMPULSOS

CONSUMO MAXIMO : 7,4 mA em 30V
TIPO DE SINAL : Retangular

APLICAÇÃO:
Para instalação de tacografo eletrônico ou digital em Kombi ano 1995 ou superior

AS0001-L DUPLICADOR MULTIPLICADOR KOMBI

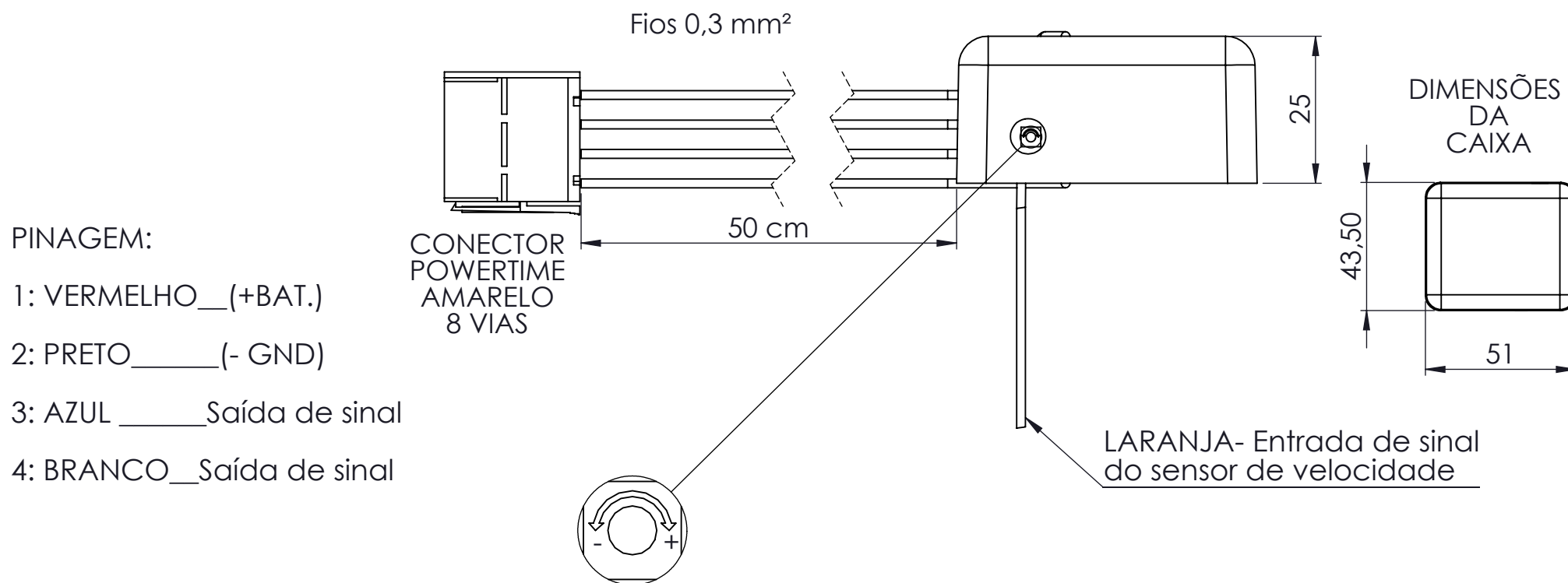

CONSUMO MAXIMO : 7,4 mA em 30V
TIPO DE SINAL : Retangular

APLICAÇÃO:
Para instalação de tacografo eletrônico ou digital em Kombi ano 1995 ou superior

AS AUTO SENDER